

[ Воздух ]

[ Вода ]

[ Земля ]

[ Buderus ]

Настенный газовый  
конденсационный котел  
Logamax plus GB162  
65, 80 и 100 кВт



## Идеальный вариант для современных зданий

Buderus устанавливает новые критерии в отопительной технике путем внедрения настенных котлов мощностью 65, 80 и 100 кВт.

Logamax plus GB162 – новая веха на пути развития настенных газовых котлов, использующих дополнительное конденсационное тепло.

Buderus имеет более чем 30-летний опыт создания конденсационной техники. Используйте нашу компетентность и остановите свой выбор на Logamax plus GB162.

Конденсационная техника позволяет достичь значения коэффициента использования топлива выше 100% за счет дополнительной теплоты конденсации дымовых газов. В Logamax plus GB162 этот параметр достигает 110%, а значит больше экономии топлива, больше тепла. Разве не об этом мы мечтаем?



Тепло – это наша стихия

**Buderus**

# Максимальная мощность при минимальных размерах

Logamax plus GB162 открывает совершенно новые сферы для применения в новостройках и при модернизации старых систем теплоснабжения. Logamax plus GB162 компактен настолько, насколько может быть компактен настенный котел, но в то же время имеет высокую теплопроизводительность – до 100 кВт!

Достичь этого удалось благодаря применению технологии «ALU plus», с помощью которой создан совершенный теплообменник из алюминиевого сплава.

**Высокий номинальный коэффициент использования.** Система ETA plus обеспечивает модуляцию керамической горелки в диапазоне мощности от 19 до 100%. Благодаря этому и большой площади теплообменника становится возможным достижение коэффициента использования до 110%.

**Технология ALU plus.** Компактный теплообменник мощностью 100 кВт практически не требует технического обслуживания.

**Дополнительное энергосбережение.** Циркуляционный насос (дополнительное оснащение) с регулированием мощности FLOW plus работает особенно экономично.

**Бесшумная работа.** Благодаря FLOW plus и ETA plus отопительный котел работает чрезвычайно тихо.



**Гибкость при выборе места размещения.** Системы дымоотведения позволяют выполнить установку котла при различных условиях установки.

**Простой сервис и техобслуживание.** Все узлы легко доступны с фронтальной стороны котла.

**Система управления Logamatic EMS.** Простое пользование – в т.ч. благодаря текстовому дисплею и возможности модульного расширения. Система диагностики SDS от Vuderus поставляется в серийной комплектации с Logamatic RC35.

**Надежность и безопасность.** Важно отметить, что функции защиты от замерзания, антиблокировки насоса, постоянная проверка датчиков, тестирование клапанов обеспечивают надежную и безопасную работу котла.

Чрезвычайно высокая теплопередача, достигнутая благодаря специальной геометрии внутренних труб в теплообменнике котла и специально обработанная «несмачиваемая» поверхность – специфическая особенность технологии «ALU plus». В дополнение, внутренние трубы теплообменника имеют внешнее оребрение высотой 15 мм.

Logamax plus		GB162-65	GB162-80	GB162-100
Номинальная производительность	кВт	14,2-65	18,9–84,5	18,9–99,5
Номинальный коэффициент использования	%		до 110	
Температура подающей линии	°С		до 90	
Подключение дымовой трубы	мм		110/160	
Потребляемая электрическая мощность при полной нагрузке	Вт		97	
Высота x ширина x глубина	мм		980/520/465	
Вес	кг		70	

Настенный газовый конденсационный котел Logamax plus GB162 65, 80 и 100 кВт

**Инновационный теплообменник убеждает своей мощностью в 100 кВт в сочетании с компактными формами. Новая внутренняя геометрия ребристых алюминиевых труб обеспечивает великолепную теплопередачу, поэтому возрастает выход энергии.**



Высококачественные коррозионно-устойчивые материалы обеспечивают теплообменнику особую долговечность, а разборная конструкция предполагает легкий сервис. Котел прост в монтаже и обслуживании. Все конструктивные элементы и датчики легко доступны с фронтальной стороны.

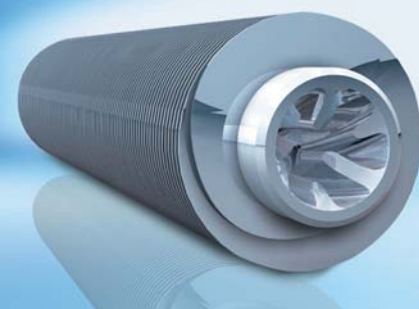

# Столько тепла – сколько действительно нужно

Из котлов Logamax plus GB162 можно без проблем и быстро собрать каскадную схему. Система управления позволяет осуществлять «умное» управление до 8 котлов, а специальные присоединительные комплекты – подключать к системе отопления и общей системе дымоотведения котлы мощностью до 400 кВт на одном квадратном метре занимаемой площади.

Изюминкой при этом является принцип «Установить и использовать» от Buderus: установить, состыковать и запустить каскад в работу. При необходимости систему легко расширить.

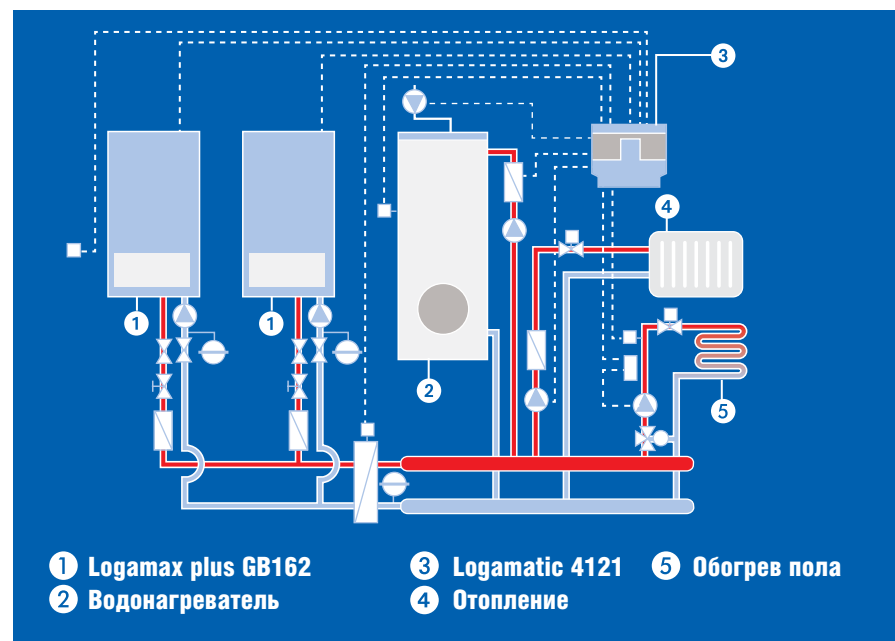

Инновационная концепция каскадов от Buderus особенно эффективно отражается на монтажных работах, экономя время и деньги. Вы можете заказать и получить укомплектованную присоединительную группу со всеми принадлежностями, уже на заводе полностью подготовленную к эксплуатации. По месту монтажа инсталлятор устанавливает несущую раму и выполняет модульную сборку. Для этого требуется всего несколько этапов. После инсталляции все модули безупречно согласованы между собой – без путаницы проводов и монтажных хитростей.

## В насосных группах предусмотрено все:

- Насос UPER 25-80 с регулированием по мощности.
- Газовый кран.
- Краны греющего контура с термометрами.
- Манометр.
- Предохранительный клапан.
- Кран для заполнения и слива воды из системы.
- Обратный клапан.
- Подключение компенсационного бака.
- Теплоизоляция.

Настенный газовый  
конденсационный котел  
Logamax plus GB162  
65, 80 и 100 кВт

Котел Logamax plus GB162 пригоден для работы с разнообразными системами воздухоподачи и дымоотведения. Вы можете рассчитывать на Buderus, если необходимо решить нестандартные варианты дымоудаления.

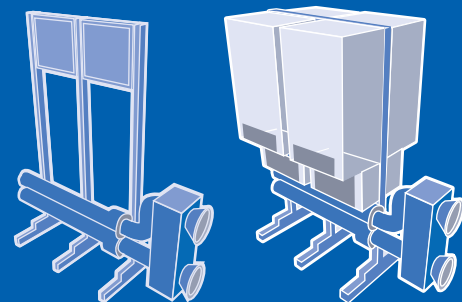
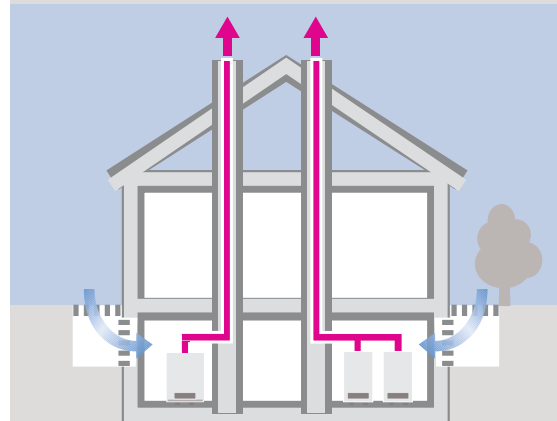
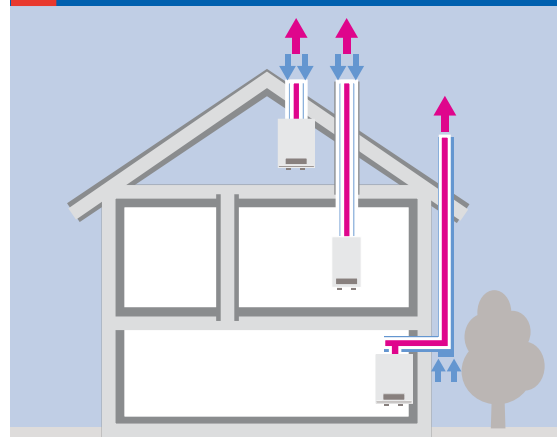

Концепция монтажа каскада котлов Buderus:

- 1-й шаг – сбор монтажной рамы.
- 2-й шаг – просто подключить отдельные детали присоединительной группы.
- 3-й шаг – навесить котлы отопления и подключить к гидравлике с помощью насосной группы.
- ГОТОВО !

# Все из одних рук

Buderus предлагает абсолютно все для отопительной установки: от котлов до солнечных коллекторов, от баков-водонагревателей до радиаторов, от систем регулирования до арматуры и различных комплектующих. Наши «умные» современные системы регулирования рассчитаны на будущее – на основе единой концепции управления обеспечивают экономичное и экологически чистое сжигание топлива. Buderus всегда может предложить из своей программы подходящее решение для приготовления горячей воды. Это означает максимальную комфортность для пользователя.



**Logafix**

Проектировщики, installatory и заказчики давно оценили преимущества использования готовых комплектов для составляющих отопительной системы. Все продукты оптимально согласованы между собой. Это исключает ошибки при проектировании, облегчает и упрощает установку. Вы будете удивлены, что котельную можно смонтировать так быстро! А заказчик получает компактную установку, которая полностью вписывается в дизайн современного здания. Для изготовления нашего оборудования мы применяем только самые лучшие материалы, которые мы обрабатываем по современным технологиям. Сегодня мы предлагаем насосные группы, расширительные баки с подключением, гидравлические стрелки, распределительные гребенки. Выбор за Вами!

## Будерус-Украина

Киев, 02660, ул. Крайняя, 1, тел.: (044) 390-71-93, факс: (044) 390-71-94.  
Львов, 79014, ул. Лычаковская, 255, тел.: (032) 251-40-95, факс: (032) 251-47-15.  
Днепропетровск, 49022, ул. Малиновского, 98а, тел.: (056) 790-35-33, факс: (056) 790-35-34.  
Одесса, 65085, Тираспольское шоссе, 19, тел.: (048) 780-47-74, факс: (048) 780-47-70.

e-mail: [info@buderus.ua](mailto:info@buderus.ua), [www.buderus.ua](http://www.buderus.ua)

Оставляем за собой право на технические изменения.



**Logamatic RC35**



**Logamatic 4121**

Logamax plus GB162 снабжен системой автоматике Logamatic EMS, основной особенностью которой является встроенная система диагностики. Наличие дисплея, в виде текста отображающего всю необходимую информацию о статусе системы, помогает монтажнику в обслуживании оборудования, а заказчику – в удобном пользовании и понимании выбора функций. Если Вы захотите создать каскадную схему до восьми отопительных котлов или подключить большое количество потребителей тепла, Вам понадобится регулятор Logamatic 4000. Обе системы управления Buderus имеют модульный принцип построения и могут быть расширены в любой момент по Вашему усмотрению.

Настенный газовый  
конденсационный котел  
Logamax plus GB162  
65, 80 и 100 кВт

Мы специально предлагаем баки с белой обшивкой для идеального сочетания с настенным котлом. Безупречная гигиена благодаря термоглазури DUOCLEAN MKT от Buderus.



**Logalux SU**



**Офіційний партнер Будерус Україна  
з продажу, монтажу, сервісу  
ТЕТАН Інженерні Системи**

вул. Здобунівська 7-А, м. Київ, Україна  
тел./факс: +380 (44) 362 33 00  
email: [info@tetan.ua](mailto:info@tetan.ua)

[tetan.ua](http://tetan.ua)

**ТЕТАН**  
ІНЖЕНЕРНІ СИСТЕМИ